

ASPRO

ПРОФЕССИОНАЛЬНОЕ СТРОИТЕЛЬНОЕ
ОБОРУДОВАНИЕ

РУКОВОДСТВО ПОЛЬЗОВАТЕЛЯ

Безвоздушная шнековая шпаклевочная станция **ASPRO КОМБО**



www.aspro-rus.ru

СОДЕРЖАНИЕ

Предупреждения

■ Инструкция по заземлению	04	■ Предостережение	09
■ Опасность воспламенения и взрыва	05	■ Подготовка аппарата к работе	10
■ Опасность подкожной инъекции	06	■ Очистка станции после работы	11
■ Опасность неправильного использования оборудования	06	■ Сборка и разборка шнековой пары на станции	12
■ Опасность поражения электрическим током	06	Замена шнековой пары в шпаклевочной станции	12
■ Опасность прикосновения к движущимся частям	07	Износ шнекового насоса и его причины	12
■ Температурный режим	07	Сборка шнековой пары	13
■ Личные средства защиты	07	■ Технология распыления	13
		■ Обозначение частей аппарата	15

Шпаклевочный аппарат

■ Технические характеристики	08
■ Комплект поставки	08
■ Управление и настройка	09
Панель управления	09
Регулятор давления	09

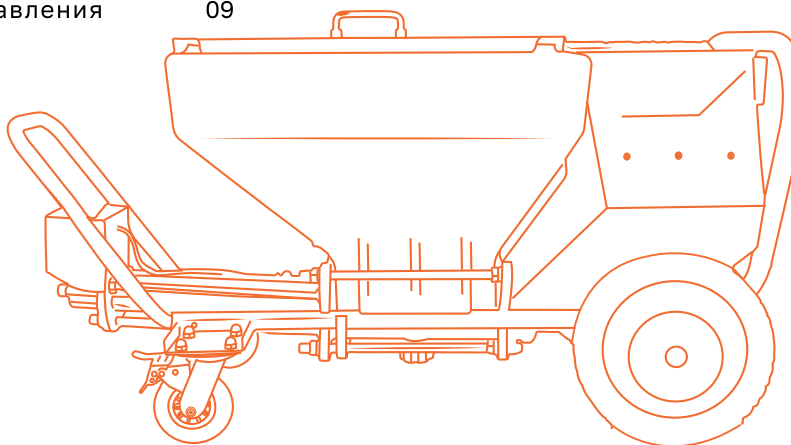

ПРЕДУПРЕЖДЕНИЯ

Соблюдение техники безопасности при работе со шпаклевочным аппаратом является крайне важным, так как это может предотвратить серьезные травмы и несчастные случаи. При работе с аппаратом необходимо соблюдать правила по защите глаз и дыхательных путей, а также использовать соответствующую защитную одежду.

Не забывайте правильно обращаться с оборудованием и следить за его состоянием, чтобы избежать аварийных ситуаций. Все эти меры помогают обеспечить безопасность работника и окружающих людей при выполнении работ с окрасочным аппаратом.

Если у вас возникнут какие-либо вопросы или затруднения, обращайтесь к данной инструкции или по горячей линии **8 (800) 555-09-74**, и мы с радостью поможем вам решить любую проблему. Спасибо, что выбрали наш продукт, и желаем вам успехов в работе!

Производитель не дает гарантий на ущерб, причиненный из-за:

- неправильного хранения,
- неправильной сборки и подготовки к работе,
- неправильной установки станции,
- неправильной перевозки,
- неправильной эксплуатации станции третьими лицами,
- естественного износа узлов и компонентов станции,
- нарушения правил подключения,
- несоответствия параметров используемой электросети требованиям производителя, (указан на информационной табличке на станции),
- использования загрязнённой воды, использования химически активных жидкостей для очистки станции,
- и других повреждений, вызванных действиям противоречащим правилам эксплуатации станции.

ВНИМАНИЕ!

Следующие предупреждения относятся к наладке, эксплуатации, заземлению, техническому обслуживанию и ремонту данного оборудования.



ИНСТРУКЦИЯ ПО ЗАЗЕМЛЕНИЮ

Данное изделие должно быть заземлено. В случае электрического короткого замыкания, заземление снижает опасность поражения электрическим током путем предоставления проводника для отвода электрического тока.

Устройство снабжено шнуром питания, который имеет заземляющий провод с соответствующей штекерной вилкой с заземляющим контактом. Эта вилка должна быть вставлена в розетку, которая установлена должным образом и заземле-

на в соответствии со всеми местными правилами и нормативами.

Неправильный монтаж штекерной вилки с заземляющим контактом может создать опасность поражения электрическим током!

Провод, изоляция которого имеет зеленый цвет с желтыми полосками или без них, является заземляющим проводом.

Обратитесь за консультацией к квалифицированному электрику или специалисту по техническому обслуживанию, если у Вас возникло сомнение касательно того, правильно ли заземлено изделие.

Запрещается вносить изменения в поставляемую в комплекте штекерную вилку; если она не подходит к розетке, то поручите квалифицированному электрику установить надлежащую розетку.

Данное изделие предназначено для использования в цепи с номинальным напряжением 220В и снабжено штекерной вилкой с заземляющим контактом.

Запрещается использовать переходник вместе с данным изделием.

Удлинитель. Используйте только 3-проводный удлинительный шнур, который имеет 3-контактную штекерную вилку с заземляющим контактом и 3-контактное штекерное гнездо, которое подходит для штекерной вилки данного изделия.

Следуйте принятым на предприятии нормативам.

Пользуйтесь только металлическими электропроводящими емкостями, установленными на заземленной поверхности, такой как бетон.

Не ставьте емкость на непроводящую поверхность, например, на бумагу или картон, так как это нарушит цепь заземления.

Заземление металлической емкости. Подсоедините один конец провода заземления к емкости с помощью зажима, а другой конец - к надежному заземлению.

Заземление при промывке или сбросе давления.

Плотно прижмите металлическую часть пистолета-распылителя к боковой поверхности заземленной металлической емкости. Затем нажмите курок.



ОПАСНОСТЬ ВОСПЛАМЕНЕНИЯ И ВЗРЫВА

Легковоспламеняющиеся вещества, такие как пары растворителя и краски, могут воспламениться или взорваться в рабочей зоне!

Для предотвращения воспламенения и взрыва запрещается распылять огнеопасные или взрывоопасные материалы вблизи открытого пламени или источников воспламенения, как например, горящие сигареты, работающие двигатели, двигатели или другое искрообразующее электрическое оборудование.

Краска или растворитель, которые протекают через оборудование, способны к образованию зарядов статического электричества.

Заряды статического электричества создают опасность пожара или взрыва в присутствии паров краски или растворителя.

Все компоненты распылительной системы, включая насос, узел шлангов, пистолет-распылитель и объекты внутри и вокруг зоны распыления должны быть заземлены надлежащим образом для защиты от зарядов статического электричества и искр. Используйте специальные токопроводящие или заземленные шланги для безвоздушного краскораспылителя высокого давления.

Убедитесь, что все контейнеры и системы сбора заземлены, в соответствии с инструкциями по заземлению, чтобы предупредить возникновение зарядов статического электричества.

Запрещается использовать краску или растворитель, который содержит галогенизированные углеводороды!

Обеспечьте хорошую вентиляцию в зоне распыления, надлежащую подачу свежего воздуха, перемещаемого через эту зону. Содержите блок насоса в хорошо проветриваемом месте. Не допускается распыление краски на блок насоса.

Курить в зоне распыления запрещается.

Поддерживайте чистоту в зоне распыления и удаляйте контейнеры с краской или растворителем, ветошь и другие подобные горючие материалы.

Ознакомьтесь с составом распыляемых красок и растворителей. Прочтите все ведомости безопасности материалов и этикетки на контейнерах, которые прилагаются к краскам и растворителям. Соблюдайте инструкции по безопасности, составленные производителем красок и растворителей.

Противопожарное оборудование должно быть в наличии и в рабочем состоянии!

Распылитель производит искры. При использовании легковоспламеняющейся жидкости в распылителе или рядом с ним, для промывки или очистки распылитель должен находиться на расстоянии не менее 6 м от взрывоопасных паров.



ОПАСНОСТЬ ПОДКОЖНОЙ ИНЪЕКЦИИ

Запрещается направлять пистолет-распылитель или выполнять распыление в сторону людей или животных.

Не приближайте руки и другие части тела к точкам выброса жидкостей. Например, не пытайтесь остановить утечки любой частью тела. Всегда используйте защитный соплодержатель. Не допускается выполнять распыление с неисправным соплодержателем. Соблюдайте осторожность при очистке и замене сопла.

Не допускается оставлять агрегат под электрическим напряжением или под давлением, когда он не находится под присмотром.

Распыление при высоком давлении способно инъецировать токсины внутрь тела и стать причиной серьезного телесного повреждения.

В том случае, если такая инъекция произошла, то немедленно обратитесь за хирургической помощью.

Проверьте шланги и детали на отсутствие повреждений. Заменяйте любые поврежденные шланги или детали.

Данная система способна создать давление величиной более 20МПа (200 Бар). Используйте запасные части или принадлежности, рассчитаны на это давление.

Всегда ставьте курок пистолета-распылителя на предохранитель в перерывах между распылениями.

Проверьте, что предохранитель курка функционирует должным образом.

Перед эксплуатацией агрегата убедитесь в том, что все соединения являются надежными. **Узнайте, как остановить работу агрегата и как быстро сбросить давление.** Внимательно ознакомьтесь с органами управления.



ОПАСНОСТЬ НЕПРАВИЛЬНОГО ИСПОЛЬЗОВАНИЯ ОБОРУДОВАНИЯ

Неправильное использование оборудования может привести к смертельному исходу или серьезной травме.

1. Не допускается работать или выполнять распыление рядом с детьми. Не допускайте приближения детей к оборудованию в любое время.

2. Не допускается тянуться за пределы досягаемости или стоять на неустойчивой опоре. Постоянно контролируйте эффективность опоры для ног и сохраняйте равновесие.

3. Будьте внимательны и контролируйте свои действия.

4. Не пользуйтесь устройством, если вы устали, находитесь под воздействием лекарственных препаратов или алкоголя.

5. Не перегибайте или не пережимайте шланг.

6. Не подвергайте шланг воздействию температур или давлений, величины которых превышают значения, являющиеся максимальными для данного оборудования.

7. Запрещается использовать шланг в качестве нагруженного элемента для перетаскивания или подъема оборудования.



ОПАСНОСТЬ ПОРАЖЕНИЯ ЭЛЕКТРИЧЕСКИМ ТОКОМ

Плохое заземление, неправильная регулировка или ненадлежащее использование системы могут привести к поражению электрическим током.

Перед обслуживанием оборудования выключите его и отсоедините кабель питания. Используйте только заземленные электрические розетки.

Используйте только 3-проводные удлинители. Запрещается использовать переходник с 3 контактов на 2 контакта.

Проверьте, что Ваш удлинительный шнур не имеет повреждений.

Используйте шнур с поперечным сечением проводов не менее 2,5 мм², чтобы выдерживать потребляемый данным изделием ток. Шнур с меньшим поперечным сечением проводов станет причиной падения линейного напряжения, потери мощности и перегрева.

В случае повреждения шнура питания, его замену, если потребуется, в целях безопасности должен осуществлять изготовитель или агент изготовителя.

Не подвергайте устройство воздействию повышенной влажности и атмосферных осадков. Храните в помещении.



ОПАСНОСТЬ ПРИКОСНОВЕНИЯ К ДВИЖУЩИМСЯ ЧАСТЯМ

Движущиеся части могут травмировать или оторвать пальцы, или иные части тела. Остерегайтесь движущихся частей!

Не используйте оборудование со снятыми защитными устройствами или крышками. Оборудование под давлением может включиться без предупреждения.

Прежде чем проверять, перемещать или обслуживать оборудование, выполните процедуру сброса давления, приведенную в настоящем руководстве. Отключите электропитание.



ТЕМПЕРАТУРНЫЙ РЕЖИМ

Условия хранения, перевозки, реализации продукции и сроки хранения стандартные при нормальных значениях климатических факторов внешней среды.

Транспортировка и хранение в диапазоне температур от -25°C до +55°C

ВНИМАНИЕ! Перед началом работы после хранения при низких температурах, необходимо выдержать оборудование в теплом помещении около 2-3 часов для предотвращения образования конденсата в электрических узлах.

Оборудование рассчитано на работу в диапазоне температур от +10°C до +40°C

Максимальный допустимый уровень относительной влажности 50% при температуре +40°C. Более высокий уровень относительной влажности разрешен при менее высокой температуре.

Срок службы изделия 3 года с даты продажи в рекомендованных условиях эксплуатации и хранения.



ЛИЧНЫЕ СРЕДСТВА ЗАЩИТЫ

Лица, использующие или обслуживающие оборудование, а также находящиеся в зоне работы, должны применять соответствующие средства защиты, чтобы обезопасить себя от серьезных травм, в том числе от повреждения глаз, вдыхания токсичных газов, ожогов и потери слуха. К ним относятся перечисленные ниже и иные средства защиты:

- Защитные очки
- Защитная одежда и респиратор в соответствии с рекомендациями изготовителя жидкостей и растворителей
- Перчатки
- Защитные наушники

ШПАКЛЕВОЧНАЯ СТАНЦИЯ ASPRO КОМБО

Вы приобрели аппарат ASPRO КОМБО - уникальное сочетание преимуществ поршневых аппаратов и шпаклевочных станций. Мощный, безопасный и эффективный, он идеально подходит для работы с полимерными шпаклевками, грунтовками и красками на водной основе. В комплект входит шланг длиной до 20 метров для комфортной работы на больших площадях.

Безвоздушная шнековая станция наносит высококачественные грунтовки, шпаклевки и краски на водной основе с невероятной скоростью и точностью. Мощный электрический привод на 3000 Ватт обеспечивает надежность и безопасность, а также возможность работы с максимальным давлением до 130 бар.

Регулятор давления позволяет настроить удобный формат отображения данных и задать диапазон рабочего давления для автоматического поддержания. Компактная конструкция на телеге с 4 колесами со стопорами облегчает перемещение по строительной площадке. В комплекте есть всё необходимое для быстрого старта работ.

ТЕХНИЧЕСКИЕ ХАРАКТЕРИСТИКИ

- Артикул: 102803
- Модель: ASPRO КОМБО
- Тип товара: Шпаклевочный аппарат, окрасочный аппарат
- Материал: полимерные шпаклевочные материалы, краски, грунтовки на водной основе
- Мощность: 3000 Вт
- Производительность: 6 л/мин
- Макс. давление: 110 Бар
- Гарантийный срок: 12
- Размер товара: 130x58x70 см
- Размер упаковки: 132x59x80 см
- Тип питания: 220 В
- Тип насоса: шнековый
- Вес нетто: 80 кг
- Вес брутто: 110 кг
- Длина эл. кабеля: 3 м
- Манометр: отсутствует
- Объем: 82 л
- Фракция смеси: 0,3 мм

Больше полезной информации о вашем аппарате



КОМПЛЕКТ ПОСТАВКИ

- Аппарат шпаклевочный ASPRO КОМБО
- Шланг высокого давления 1/2" x 15 м
- шланг высокого давления 3/8" x 1 м
- Пистолет
- Сопло и соплодержатель
- Инструкция по эксплуатации
- Гарантия

УПРАВЛЕНИЕ И НАСТРОЙКА

ПАНЕЛЬ УПРАВЛЕНИЯ

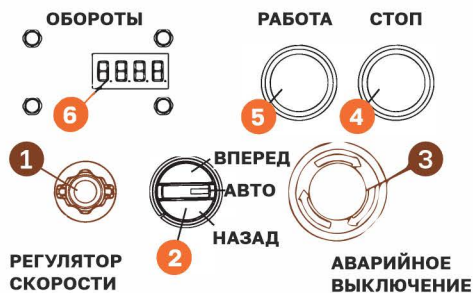

1. Speed Control / Регулятор скорости.
Изменение оборотов электродвигателя

2. Трехпозиционный переключатель.

Режим AUTO / АВТО - автоматическое включение/отключение в соответствии с установленными на регуляторе давления минимальными и максимальными значениями.

Режим Forward / Вперед - постоянное вращение вперед (подача шнековым насосом жидкости и бункера в шланг). Применяется для промывки насоса или для извлечения ротора из статора шнековой пары).

Режим Reverse / Назад - постоянное вращение в обратную сторону (подача шнековым насосом жидкости из шланга в бункер). Применяется для сброса давления из шланга или для установки ротора в статор шнековой пары).

3. Emergency Stop / Аварийное отключение.

Быстрое отключение агрегата нажатием на кнопку аварийного отключения.

4. Индикатор Stop / Стоп. Красная подсветка индикатора- агрегат находится в состоянии остановки.

5. Индикатор Working / Работа.

ВНИМАНИЕ! Зеленая подсветка индикатора, соответствует готовности агрегата к включению, в том числе и автоматическому включению при снижении параметров давления ниже установленного порога.

РЕГУЛЯТОР ДАВЛЕНИЯ

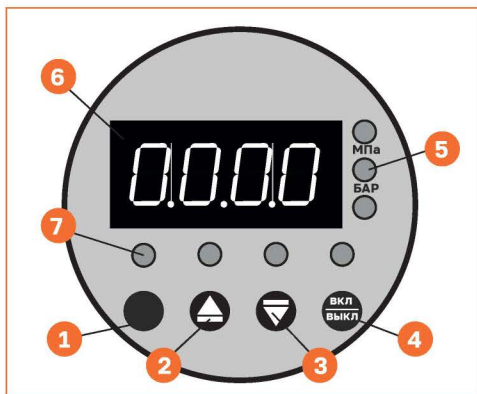

1. SET / ВЫБОР - выбор изменяемого параметра

2. UNIT / УВЕЛИЧИТЬ - увеличение параметра/выбор единиц измерения

3. ZERO / УМЕНЬШИТЬ - уменьшение параметра

4. ВКЛ / ВЫКЛ-включение /отключение

5. МПа, БАР, PSI (фунт на квадратный дюйм) - сигнальные лампы. Единицы измерения давления.

6. 0.0.0.0 - дисплей (отображение давления)

7. POWER / ПИТАНИЕ-UP / ВВЕРХ-DOWN / ВНИЗ-RUN / РАБОТА - сигнальные лампы, указывающие на выбранный режим меню ("SET / ВЫБОР" "UNIT / УВЕЛИЧИТЬ" "ZERO / УМЕНЬШИТЬ" "ВКЛ / ВЫКЛ")

ПРЕДОСТЕРЕЖЕНИЕ

1. Перед установкой убедитесь, что бункер и смесительная колонна очищены, так как засохшие твердые частицы на стенках могут попасть в шнековую пару и повредить резиновую оболочку статора.

2. Ротор поставляется в заводской смазке для предотвращения появления ржавчины при хранении во влажных помещениях. Удалите масло с ротора ветошью перед тем, как вкрутить ротор в статор.

3. Обращайтесь с ротором бережно, не роняйте и не бросайте его. Поврежденный ротор может вывести из строя статор.

4. Перед установкой ротора в статор обработайте их поверхности силиконовой смазкой (спреем). Не смазывайте ротор

минеральными и синтетическими маслами, так как они размягчают (растворяют) резину статора, что может привести к её разбуханию и выходу статора из строя (заклинивания ротора в статоре).

5. Не используйте жидкое мыло в качестве смазки, так как оно не создаёт плёнку скольжения на поверхности трущихся деталей, что может вызвать закусывание ротора статором и, как следствие, скручивание шпилек, поломку мешалки и откалывание оголовка ротора.

6. Перед запуском станции проверьте отсутствие люфта в соединительной муфте привода мешалки (миксера). Люфт миксера вызывает биение и может отколоть концевик ротора.

7. Не запускайте станцию «на сухую», без воды, чтобы избежать подгорания и разрушения резины статора, а также откалывания оголовка ротора.

ПОДГОТОВКА АППАРАТА К РАБОТЕ

Убедитесь, что используемый материал предназначен для нанесения безвоздушным способом. Использование материалов, не предназначенных для безвоздушного нанесения, нарушения правил подготовки смеси может быть причиной неисправности или порчи станции.

Производитель не несет никакой ответственности за ущерб, вызванный использованием неподходящих для безвоздушного нанесения материалов.

Шпаклевочная станция ASPRO КОМБО не подходит для работы при температурах ниже нуля (0) градусов. Конструктивные особенности станции не предполагают работу при отрицательных температурах и подвержена разрушению. Не допускайте работу и хранение станции при отрицательных температурах.

Для обеспечения легко запуска и бесперебойной работы станции при транспортировке и хранении необходимо демонтировать, разобрать и промыть шнековую пару. Хранить шнековую пару необходимо в разобранном виде. Сборка шнековой пары осуществляется с применением силиконовой смазки или жидкого мыла.

1. Установите агрегат на ровную поверхность и включите стопор на переднем поворотном колесе, чтобы избежать самопроизвольного перемещения.

2. Подсоедините один конец шланга 3/8"х15 м к агрегату, другой конец шланга подсоедините к пистолету распылителю.

3. Снимите соплодержатель и сопло с пистолета-распылителя, если он был установлен. При работе со шпатлёвками, удалите фильтр из ручки пистолета (не входит в комплект поставки).

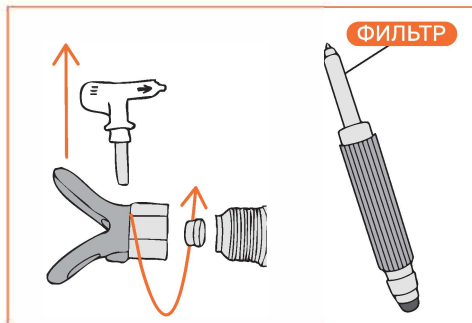

4. Заполните бункер агрегата мыльным раствором* (для снижения трения внутренней поверхности напорного шланга перед заполнением вязким составом), примерно на 1/3 объема.

* **Мыльный раствор** — это смесь натурального моющего средства, например, жидкого мыла, некоторых видов шампуней или гелей для душа, которые не содержат агрессивных химических веществ, таких как растворители жиров и пригаров. Средства для мытья посуды не подходят для этого, так как они являются агрессивными.

Направьте пистолет-распылитель в бункер, нажмите на курок и включите агрегат в режиме «вперед», установив трехпозиционный переключатель в соответствующее положение и повернув регулятор скорости на 1/3 по часовой стрелке.

Перекачивайте жидкость в течении 1-2 минут. Проверьте соединения на наличие утечек. Не закрывайте места утечек рукой или ветошью! При утечке сбросьте давление. Затяните фитинги.

5. Направьте распылитель в емкость для отходов и перекачайте мыльный раствор, оставив небольшое количество в бункере на столько, чтобы приводной винт находился в жидкости. Затем остановите агрегат, установив переключатель в режим «авто» и регулятор скорости против часовой стрелки до упора.

6. Заполните бункер шпатлевочным составом.

7. Установите диапазоны минимального и максимального давления на регуляторе: Убедитесь, что кнопка «ВКЛ/ВЫКЛ» находится в выключенном состоянии – сигнальная лампа «RUN/РАБОТА» не горит.

Путем нажатия на кнопку «SET/ВЫБОР» последовательно выбирайте параметры минимального «DAWN/ВНИЗ» и максимального давления «UP/ВВЕРХ». Выбранный параметр будет отображаться соответствующей сигнальной лампой. Регулировка значения параметра производится нажатием на кнопки.

Выберете удобные единицы измерения, выбор единицы будет указан соответствующей сигнальной лампой.

8. Для включения агрегата, установите трехпозиционный переключатель в режиме «авто»; поверните регулятор скорости по часовой стрелке; нажмите на кнопку «ВКЛ/ВЫКЛ» – загорится соответствующая сигнальная лампа «RUN/РАБОТА»

9. Направьте пистолет-распылитель в бункер, нажмите на курок. Часть жидкости из шланга выйдет в бункер. Когда шпатлевка начнет выходить из пистолета, отпустите-те курок пистолета-распылителя и установите предохранитель курка во включенное положение.

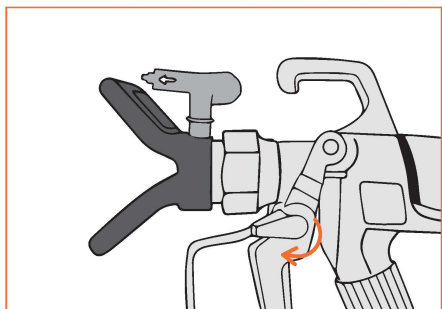

10. Установите соплодержатель (2) и сопло (1), снимите пистолет с предохранителя и начните распыление.

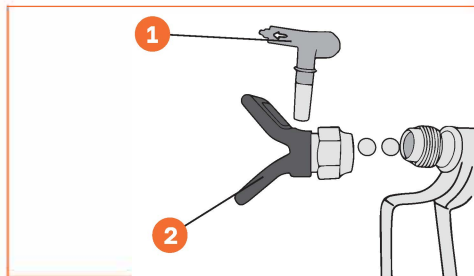

11. Отрегулируйте скорость вращения и порог максимального и минимального давления, как описано выше.

Минимальное давление - значение, до которого опускается давления в системе в процессе распыления перед включением агрегата.

ОЧИСТКА СТАНЦИИ ПОСЛЕ РАБОТЫ

По окончании выполнения работ, шпаклёвочною станцию необходимо промыть.

1. Обесточить станцию (вынуть вилку из розетки).
2. Очистите приемный бункер от оставшейся смеси.
3. Залейте бункер на половину водой с добавлением жидкого мыла.
4. Подключить станцию в сеть.
5. Перевести трехрежимный переключатель в режим «Вперед».
6. Дождитесь, когда из растворного пистолета прекратит выходить материал и начнет выходить чистая вода.
7. Отсоедините шланг от насоса.
8. Отсоединить насос от станции (шнековую пару).
9. Разобрать, промыть и хранить по отдельности ротор и статор шнековой пары
10. Отключить машину от сети.

Использование моющего средства на основе растворителей для очистки станции ЗАПРЕЩЕНО!

Неправильная или недостаточная очистка шпаклевочной станции ASPRO КОМБО может вызвать повреждение оборудования.

СБОРКА И РАЗБОРКА ШНЕКОВОЙ ПАРЫ НА СТАНЦИИ

ЗАМЕНА ШНЕКОВОЙ ПАРЫ В ШПАКЛЕВОЧНОЙ СТАНЦИИ

Шнековая пара, также известная как героторная пара, представляет собой насос, состоящий из статора (втулки с резиной внутри) и ротора, вращающегося внутри статора и создающего давление для передачи материала по системе.

Чтобы правильно использовать шнековую пару и заменить её на новую, следуйте этим шагам:

1. Подготовьте инструменты: силиконовый спрей (или смазку), тиски для фиксации статора, разводной ключ и гаечный ключ на 15–17.

2. Отсоедините шнековую пару от станции: в бункере шпаклевочной станции отсоедините шпильку, соединяющую шнековую пару и подающий шнек.

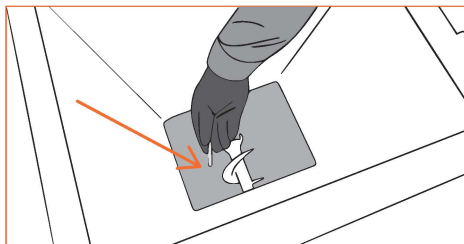
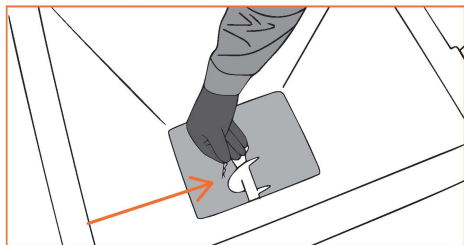

3. Открутите две гайки переднего фланца и выньте шнековую пару.

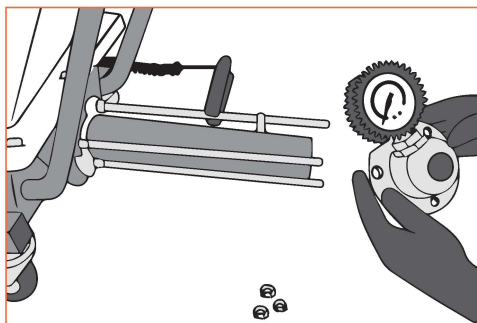
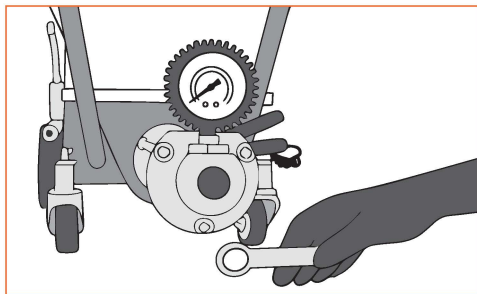

4. Устройство шнековой пары снято.

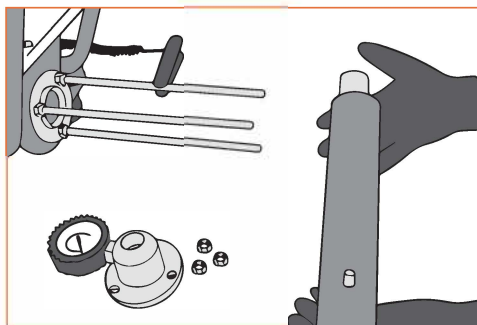

ИЗНОС ШНЕКОВОГО НАСОСА И ЕГО ПРИЧИНЫ

При износе шнекового насоса раствор может вытекать через образовавшиеся в шнеке зазоры, делая раствор неоднородным и с возможными комками. Это связано с тем, что шнек недостаточно перемешивает сухие строительные смеси с водой.

Износ шнека – естественный процесс, и его невозможно предотвратить.

Мы рекомендуем менять шнековую пару после 1000 часов работы, а далее – после каждых 5 000 часов или же 1 раз в год.

СБОРКА ШНЕКОВОЙ ПАРЫ

1. Закрепите статор, крепко зафиксировав его в тисках.

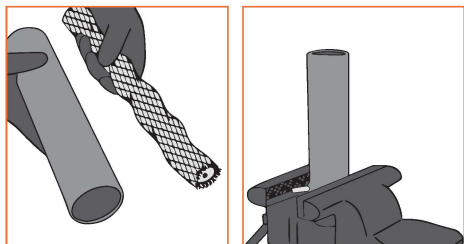

2. Обильно нанесите силиконовую смазку/спрей на внешнюю поверхность статора.

3. Вставьте ротор в статор и закрутите его с помощью разводного ключа.

4. Убедитесь, что ротор находится в одной плоскости с нижней частью статора, чтобы он легко вкручивался.

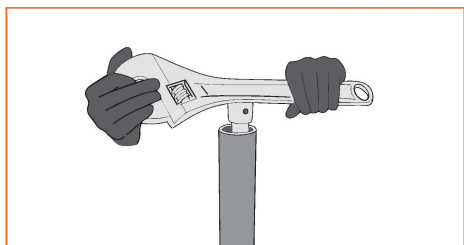
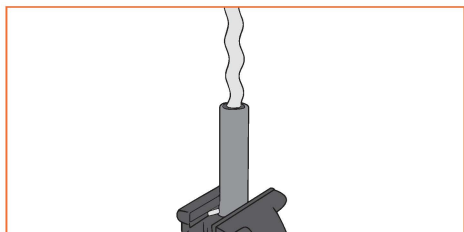

Важно отметить, что шнековая пара закручивается, ротор должен находиться в одной плоскости с нижней частью статора. Ротор без проблем закрутился в статор. Он подвижный, вращается без проблем.

Подробная
видео
инструкция



ТЕХНОЛОГИЯ РАСПЫЛЕНИЯ

1. Подготовка поверхности: поверхность, которую планируется окрасить, должна быть очищена от грязи, пыли и жировых пятен. Если поверхность имеет ржавчину или старый слой краски, то его необходимо удалить.

Воспользуйтесь укрывной пленкой для защиты поверхностей, которые не предполагают покраски, например, пола, мебели, окон, дверей и т.д. Это позволяет избежать попадания краски на эти поверхности. Сохраняйте чистоту и порядок на рабочей площадке, это упростит дальнейшую уборку.

2. Подготовка краски: перед использованием краску необходимо размешать ее до однородной консистенции.

Разбавление краски зависит от типа используемой краски и ее консистенции. Обычно на банке с краской указывается рекомендуемое количество растворителя или воды. Однако, если такой информации нет, то можно руководствоваться следующими рекомендациями:

- Для разбавления масляных красок следует использовать специальный растворитель, например, керосин или бензин.
- Водные краски разбавляют водой, при этом необходимо учитывать, что избыток воды может привести к потере качества окраски.
- При разбавлении красок для металла, дерева или пластика следует руководствоваться инструкцией производителя.

Важно помнить, что неправильное разбавление краски может привести к неудовлетворительному результату окраски, поэтому следует тщательно изучать инструкцию и рекомендации производителя.

3. Нанесение краски: при нанесении краски необходимо удерживать аппарат на расстоянии около 30–40 см от поверхности и равномерно двигать его по всей площади. При необходимости, можно наносить несколько слоев, давая каждому слою высохнуть.

4. Очистка аппарата: после окончания работы, необходимо очистить аппарат от остатков краски и промыть его водой или специальным растворителем.

Реверсивное сопло имеет функцию очистки.

Если во время распыления возникает затруднение прохода краски через сопло, необходимо произвести очистку.

Для очистки сопла:

- отпустите курок пистолета и поставьте его на предохранитель
- поверните сопло на 180° в соплодержателе
- снимите курок с предохранителя, направьте пистолет на внутреннюю поверхность емкости для отходов
- нажмите на курок для очистки давлением
- установите сопло в положение распыления

УСТРАНЕНИЕ ЗАСОРА

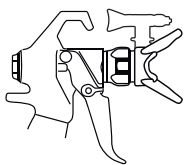

Положение распыления

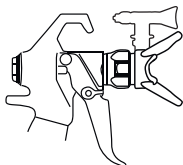

Положение очистки

Отрегулируйте давление, чтобы устранить излишек краски на кромках. Используйте сопло меньшего размера, если с помощью регулировки не удастся устранить излишек краски на кромках.

Держите окрасочный пистолет перпендикулярно поверхности, в противном случае, отдельные участки покрытия будут толще других.

Нажимать курок пистолета необходимо после начала движения руки вдоль окрашиваемой поверхности.

ОБОЗНАЧЕНИЕ ЧАСТЕЙ АППАРАТА

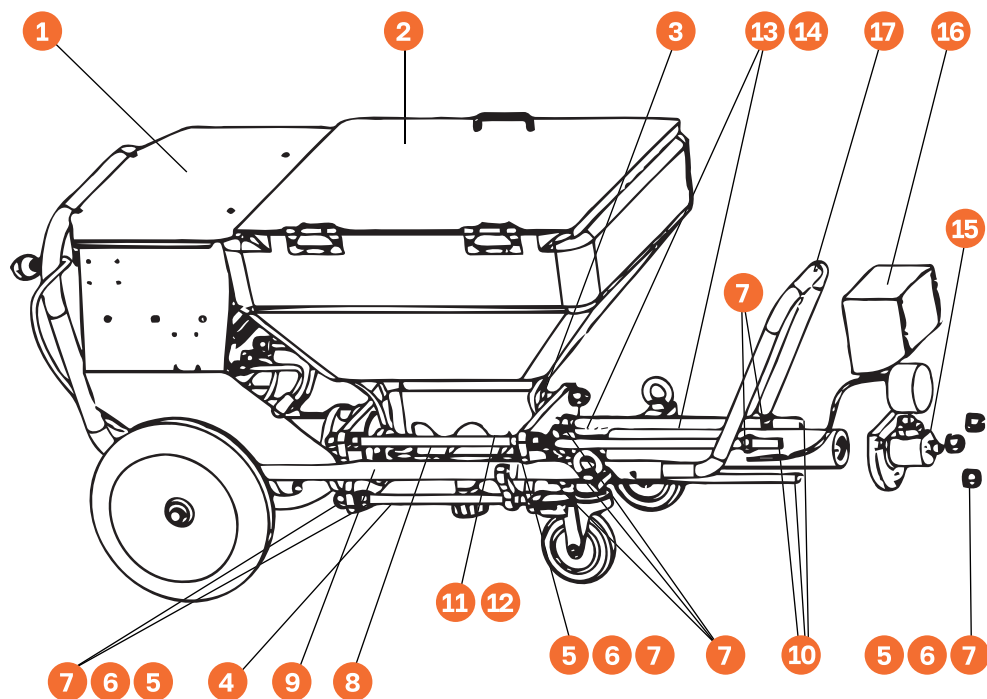

1. Рама
2. Бункер для материала
3. Прижимная пластина
4. М16 шпилька
5. Шайба
6. Гайка М16
7. Гайка М16
8. Приводной винт
9. Винт с шестигранной головкой М12
10. М16-150 шпилька
11. Шплинт
12. Перфорированный цилиндрический штифт с плоской головкой
13. Статор шнековой пары
14. Ротор шнековой пары
15. Узел подсоединения
16. Кожух регулятора давления
17. Рукоятка

ОБОЗНАЧЕНИЕ ЧАСТЕЙ АППАРАТА

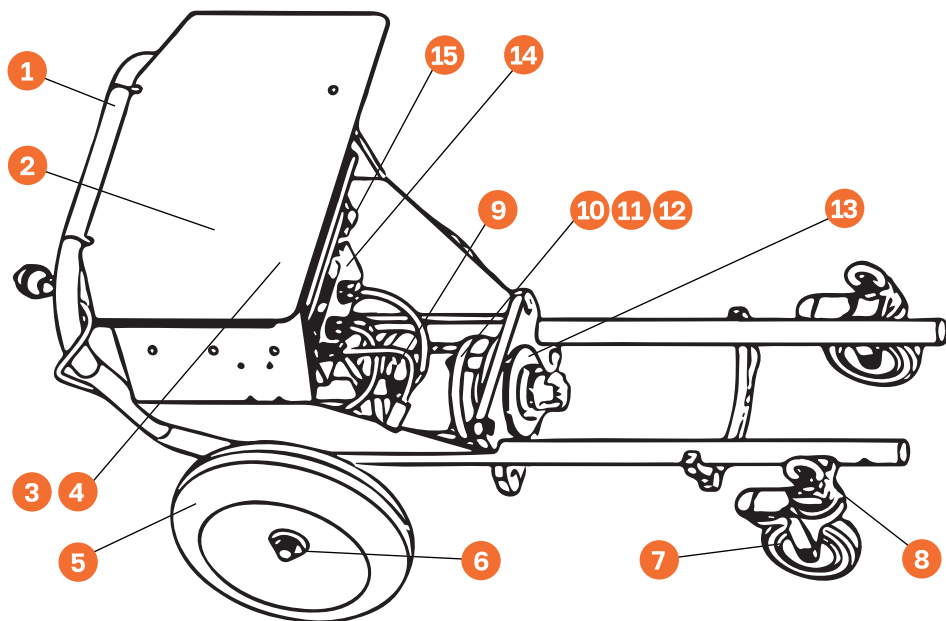

1. Рама
2. Крышка верхняя
3. Винт с поперечной утопленной головкой M5x8
4. М5 шестигранная гайка
5. Пневматические шины
6. Шестигранная шариковая гайка M14
7. Колесо поворотное со стопором
8. Гайка M12
9. Редуктор мотора
10. Винт с шестигранной торцевой головкой
11. Пружинная шайба 8мм
12. Плоская шайба 8x14x0,7
13. Фланцевое уплотнительное кольцо
14. Блок управления в сборе
15. Винт с шестигранной торцевой головкой M5x8

ОБОЗНАЧЕНИЕ ЧАСТЕЙ АППАРАТА

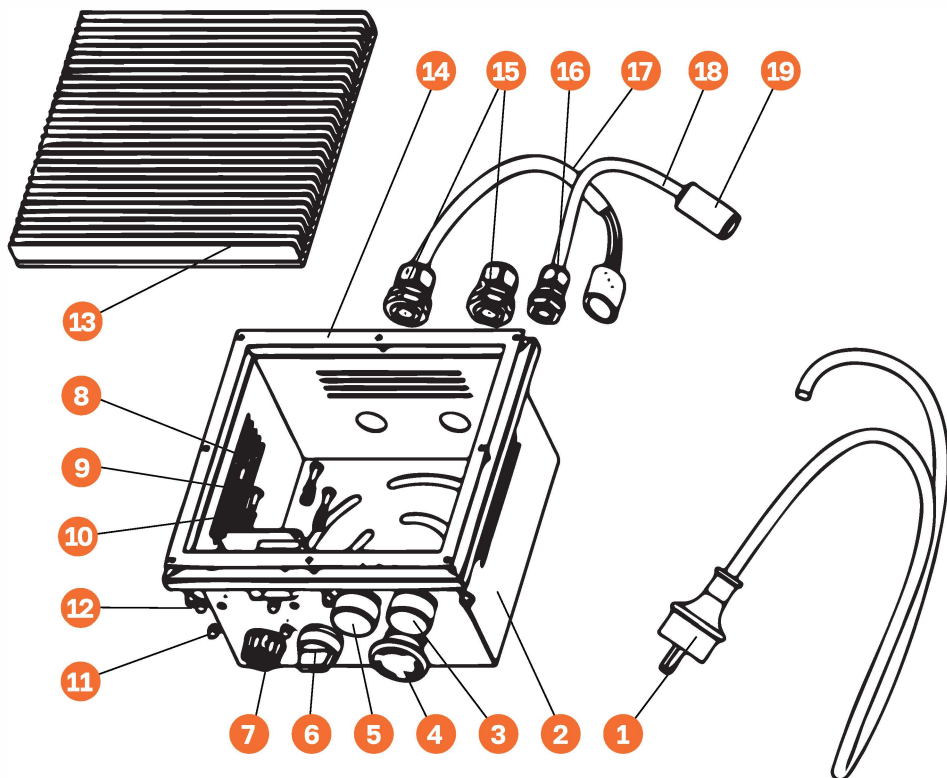

1. Штепсель электрический с кабелем
2. Корпус блока управления
3. Индикатор (красный)
4. Кнопка аварийной остановки
5. Индикатор (зеленый)
6. Трехпозиционный переключатель
7. Регулятор скорости
8. Винт с поперечным углублением M4x12
9. Шестигранная гайка M4
10. Дисплей
11. Шестигранная гайка M4
12. Винт с поперечным углублением в головке M4x6
13. Плата контроля
14. Уплотнительная прокладка
15. Ввод кабельный

11. Шестигранная гайка M4
12. Винт с поперечным углублением в головке M4x6
13. Плата контроля
14. Уплотнительная прокладка
15. Ввод кабельный
16. Ввод кабельный
17. Кабель соединения с двигателем
18. Кабель контроллера
19. Соединение герметичное

ОБОЗНАЧЕНИЕ ЧАСТЕЙ АППАРАТА

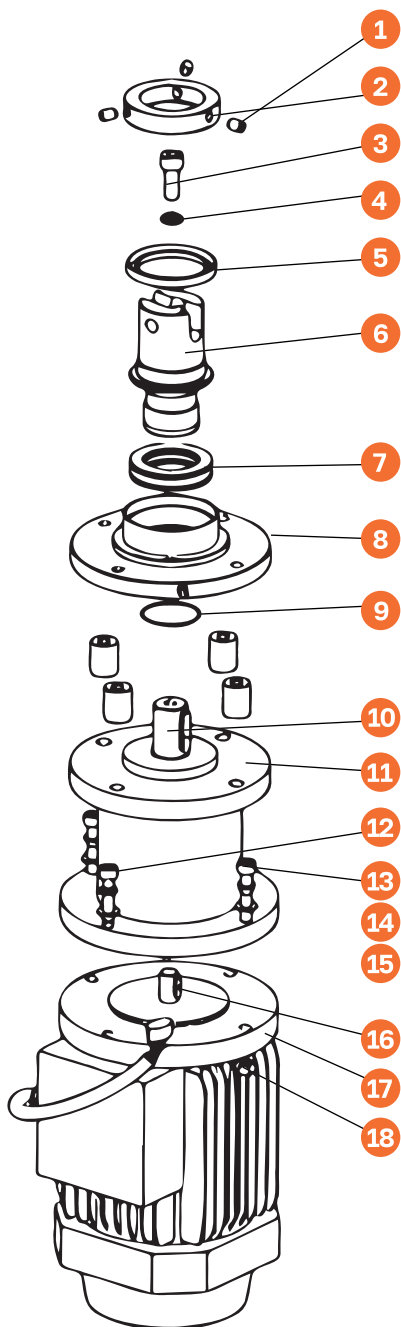

1. Крепежный винт с шестигранным гнездом М8х8
2. Контрольное кольцо сальникового уплотнения
3. Винт с шестигранной торцевой головкой М10х30
4. Пружинная шайба М10
5. Сальник из фторопласта 50х65х8
6. Соединитель
7. Подшипник роликовый 81108
8. Фланец соединительный
9. Уплотнение Ф40х1,8
10. Шпонка 8х7х30
11. Редуктор
12. Болт с шестигранной торцевой головкой М8х35
13. Винт с шестигранной торцевой головкой
14. Пружинная шайба М8
15. Плоское уплотнение 8х14х0,7
16. Шпонка 5х5х15
17. Двигатель
18. Шестигранная гайка

ОБОЗНАЧЕНИЕ ЧАСТЕЙ АППАРАТА

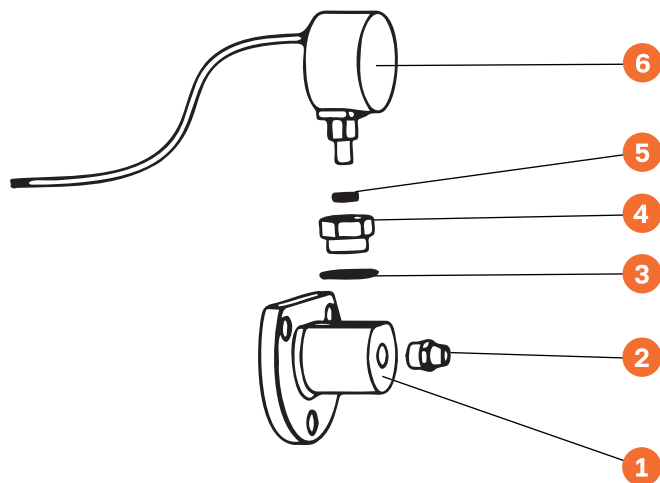

1. Узел соединения
2. Штуцер подсоединения шланга 1/2"
3. Уплотнение медное
4. Переходник
5. Прокладка-фильтр
6. Регулятор давления



Больше полезных советов в наших социальных сетях

Мы создаем яркий и полезный контент, который поможет вам получать удовольствие от работы и учиться новому каждый день.

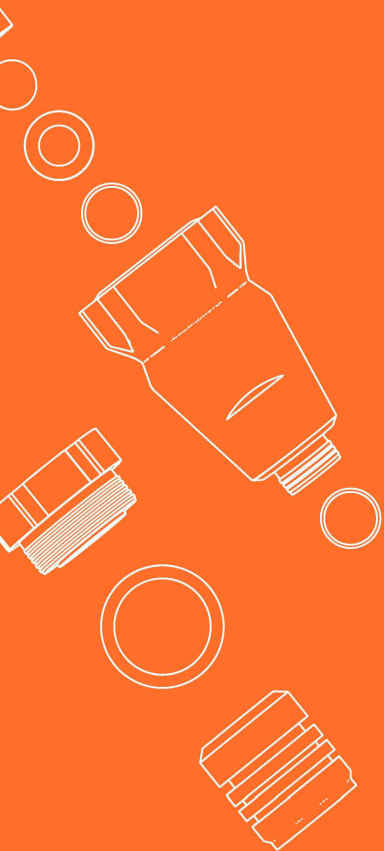



Единый номер горячей линии:
8 (800) 555-09-74

Подробная информация
www.aspro-rus.ru
info@aspro-rus.ru

Шпаклевочная станция марки ASPRO®

Модель: ASPRO КОМБО

Импортер «ХИМБАЛТ» | ИНН 7811145377

Дата производства:



Мы рады приветствовать вас в нашей команде
и ждем вас на наших страницах в социальных сетях!



Rutube